

60 kg



kuličkové
ložisko



18 mm



spodní
vedení



tlumič
Softclose



barvení RAL na
zakázku



volitelné
kartáčky str. 162



S60-1

S60-2

KOVÁNÍ PRO POSUVNÉ VESTAVĚNÉ DVEŘE

Stále více domácností hledá možnost, jak za přijatelnou cenu řešit problém s úložným prostorem a řešení se nabízí ve formě vestavěných skříní. Jejich cena však zatím převyšuje na našem trhu možnosti velké části rodin. Proto jsme začali dodávat kování pro vestavěné skříně S60. Jeho montáž může provádět jak odborník, tak i domácí kutil, výsledný efekt bude srovnatelný s mnohem dražšími systémy dveří na míru.

V kombinaci s námi dodávanými madly bude potom tento efekt špičkový.

Sady kování

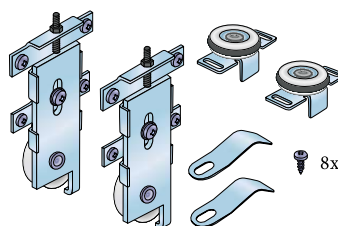

Sada S60-1
17C0S601K

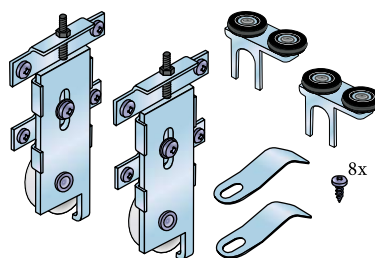

Sada S60-2
17C0S602K

Vodící profily

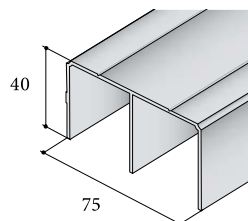

Profil S05 horní
17D1HS05XX (SE)
17D3HS05XX (SB)
17D6HS05XX (LN)
17DSHS05XX (ŠN)
17D7HS05XX (TN)
17D0HS05XX (B)
17DRHS05CXX (Č)

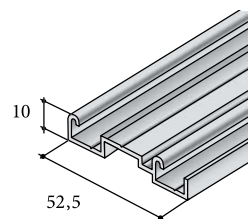

Profil S06
17D1DS06XX (SE)
17D3DS06XX (SB)

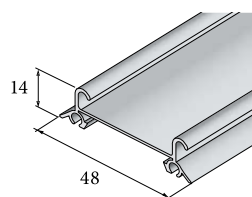

Profil S06 NUP
17D1D06UPXX (SE)
17D3D06UPXX (SB)
17D706UPXX (TN)
17D0D06UPXX (B)
17DRD06UPXX (Č)

Svislé profily

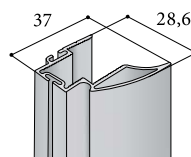

Profil S04N
17D1M04N27 (SE)
17D3M04N27 (SB)

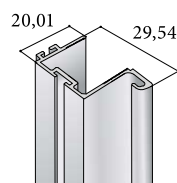

Profil S08N
17D1MS08N27 (SE)
17D3MS08N27 (SB)
17DRMS08N27 (Č)

Svislé profily

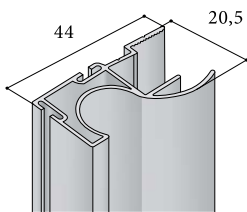

Profil S12
17D1MS1227 (SE)
17D3MS1227 (SB)

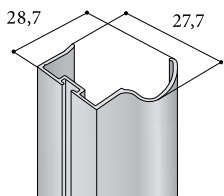

Profil S13B
17D1S13B27 (SE)
17D3S13B27 (SB)

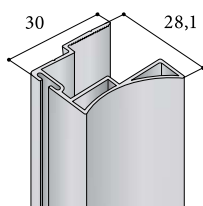

Profil S14
17D1MS1427 (SE)
17D3MS1427 (SB)

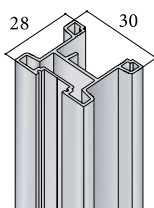

Profil S19*
17D1MS1927 (SE)
17DSMS1927 (ŠN)
17DRMS1927 (Č)

* pro madlo S19 použijte sadu S60 (19) a tlumení Softclose Simple



Svislý krycí profil
17D1PSKM27 (SE)
17D3PSKM27 (SB)
17D6PSKM27 (LN)
17DSPSKM27 (ŠN)
17D7PSKM27 (TN)

Příslušenství

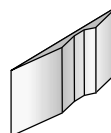

Brzda pozicionér
horní S05
17C0STOP05 (šedá)
17C0STOP05C (černá)

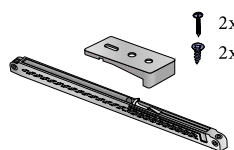

Softclose Simple S60/S60N (vrtací
šablona součástí balení)
19C0S60T25 (T25)
19C0S60T40 (T40)
19C0S60T60 (T60)

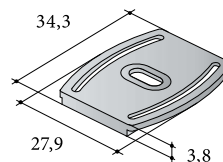

Klip k profilu S06N RO
17C0KL6NRO

NÁVOD K MONTÁŽI

1 Instalace horních a spodních vodičích lišt

Spodní profil S06

Otvory vrtat na $\varnothing 3$ mm
a následně zahloubit
vrtákem $\varnothing 7$ mm

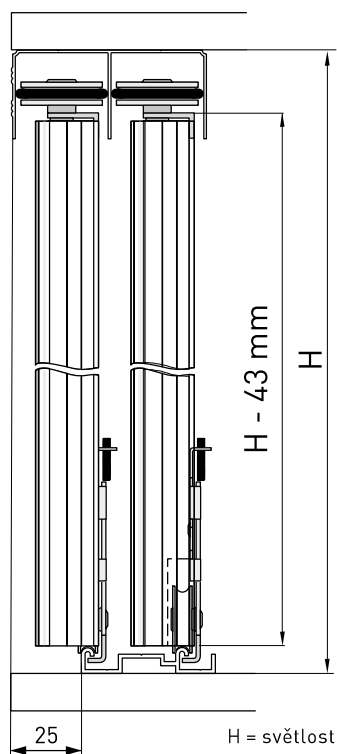
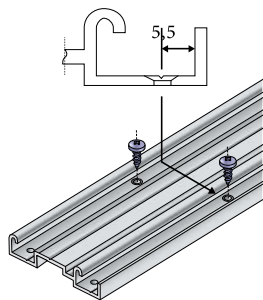

Spodní profil S06UPN

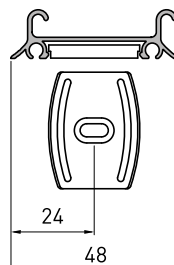

Klip pro profil
S06UPN

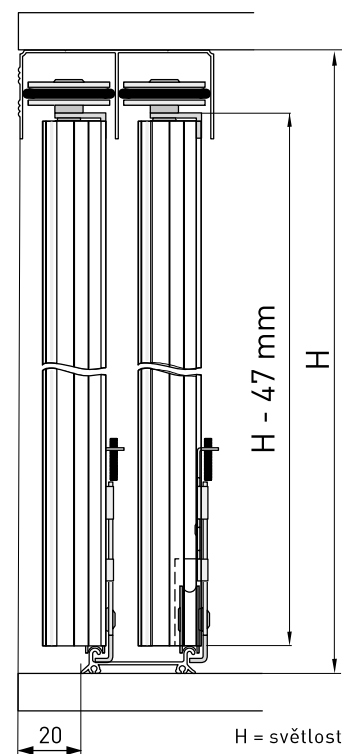

2 Frézování pro spodní vozíky

Hloubka 5 mm

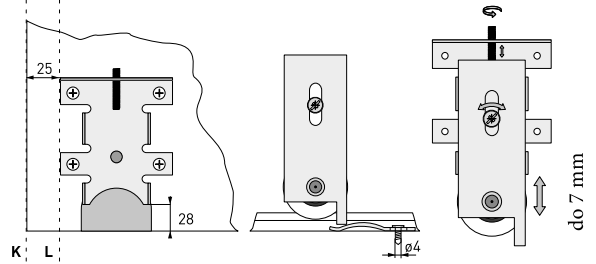
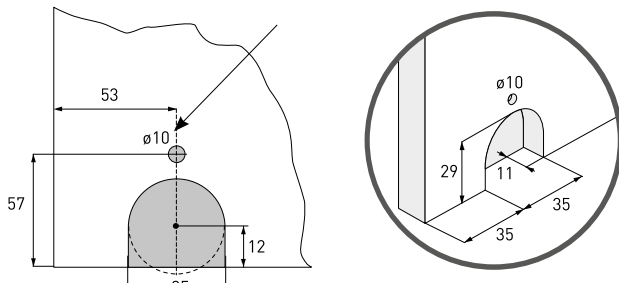

Pozor: Při montáži pevné části vozíku dbejte na to, aby osy K a L byly rovnoběžné

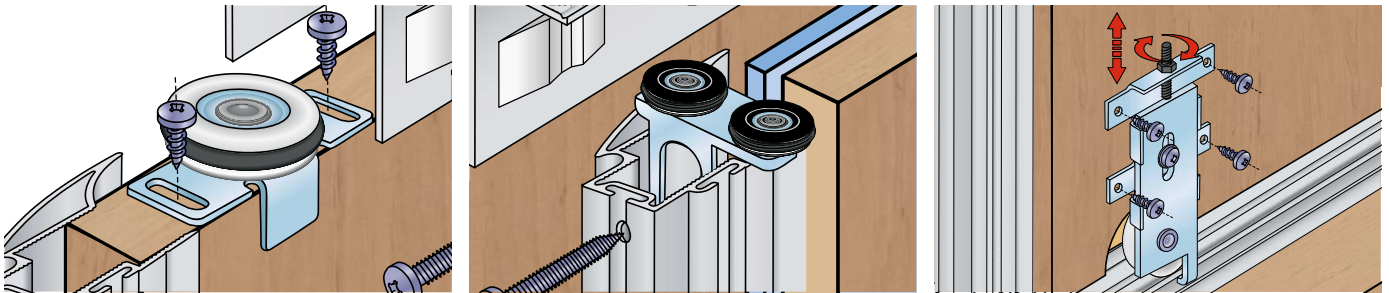
3 Montáž horních a spodních vozíků a brzdy

Montáž horního vozíku – jednokolečko
Nasadit vozík a našroubovat 2 vruty do podélných otvorů vozíku.

Montáž horního vozíku – dvojkolečko
Zasunout vozík do svislého profilu a zajistit šroubem.

Montáž dolního vozíku
Přípevnit pevnou část. Přípevnit pohyblivou část. Výškově seřídit.

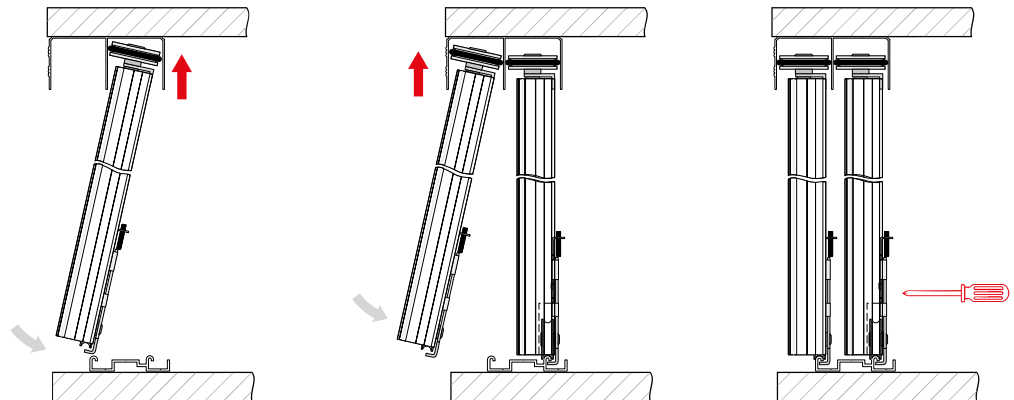
4 Montáž dveří

Dvířka nasadit do horního profilu, následně zasunout zobáček spodního vozíku do dolního profilu.

Stejným způsobem nasadit i přední dvířka.

Zaaretovat spodní vozík ve správné poloze.

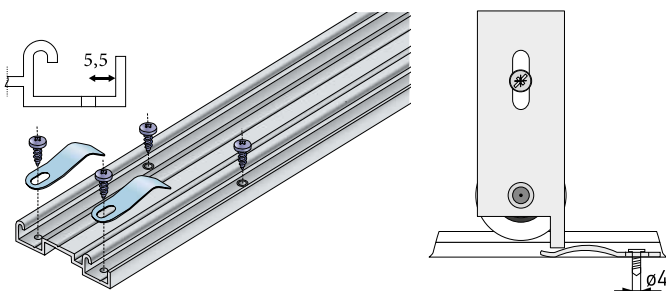
5 Montáž brzdy

Montáž brzdy
Otvor pro brzdu vrtat $\varnothing 4$ mm. Brzdy se montují nakonec až po nasazení a seřízení dveří.

6 Montáž tlumiče

Varianty tlumičů najdete na str. 166–169.

7 Dorazové a mezidveřní kartáče

Svislé profily lze doplnit o dorazové nebo mezidveřní kartáče, vše najdete na str. 162.